



prestazioni
che pagano

prestazioni che pagano

Dai una svolta ai tuoi guadagni

Aiutarti ad incrementare i profitti della tua azienda è la motivazione principale che ha spinto Ingersoll-Rand a studiare un prodotto rivoluzionario come la Serie UP: una linea di soluzioni pneumatiche integrate con tecnologia rotativa a vite.

Quali sono i vantaggi economici di un sistema ad aria compressa? La risposta a questa domanda è molto semplice: grazie a questo sistema puoi raggiungere il massimo livello di produttività per la tua officina riducendo al minimo i costi complessivi dell'investimento.

La serie UP è qualcosa di più di un sistema integrato ad aria compressa, è una soluzione pneumatica completa studiata per potenziare ai massimi livelli la redditività delle aziende moderne:

- Massima affidabilità
- Produttività dell'officina
- Flessibilità operativa
- Energia, efficienza e risparmio

Benvenuti nel mondo delle soluzioni pneumatiche rotative a vite Serie UP di Ingersoll-Rand: prestazioni di categoria superiore.

Scegliere
la soluzione che fa per te
non è mai stato così
semplice...



valore impareggiabile

Massima affidabilità

- **Massimo tempo di utilizzo**
Ingersoll-Rand è talmente sicura delle prestazioni della Serie UP che ha deciso di estendere la garanzia a 5 anni.
- **Meno connessioni**
Un sistema integrato che elimina le perdite e le cadute di pressione contribuendo ad aumentare l'affidabilità.

Massima efficienza

- **Più aria, più guadagni**
Grazie a prestazioni leader nel settore, il sistema produce più aria con impegno di potenza e ti garantisce un notevole risparmio energetico per ogni anno di funzionamento.
- **Comandi intelligenti per risparmiare energia**
Elimina gli sprechi del funzionamento a vuoto grazie alla rapidità di messa a vuoto e allo spegnimento automatico del compressore se non utilizzato.



- **Efficienza Energetica**
Motore elettrico ad alta efficienza EFF1 con grado di protezione IP55 per l'azionamento del compressore e della soffiante centrifuga.

Massima flessibilità

- **Design compatto "verticale"**
Il montaggio del compressore sul serbatoio libera spazio prezioso a terra e riduce i costi di installazione.
- **Installazione vicina all'area di utilizzo**



Il funzionamento estremamente silenzioso consente un'installazione più vicina all'area di utilizzo riducendo i costi e garantendo un ambiente di lavoro migliore e più sicuro.

Massima produttività

- **Pressione costante**
Il suo preciso controllo permette una ridotta banda di pressione contribuendo ad allungare la durata degli strumenti e delle attrezzature installate a valle del package.

Innovazione

- **Modulo di compressione integrato per una massima efficienza**

Per consentire massimo rendimento, efficienza e semplicità di utilizzo, il gruppo vite, le tubazioni per le connessioni pneumatiche e il sistema di separazione sono stati integrati in un'unica e semplice struttura. L'integrazione del modulo di compressione elimina le perdite e le cadute di pressione contribuendo a migliorare l'efficienza e le prestazioni.

Gli interventi di assistenza e manutenzione sono estremamente semplici grazie a filtro olio e cartuccia del separatore ad aggancio rapido.



vantaggi concreti

- **Silenziosità di funzionamento**

Soffiante centrifuga ad alta efficienza azionata dal motore principale, garantisce una rumorosità minima di 67 dB(A).



- **Funzionamento a doppio comando**

Comando carico/vuoto affidabile ed efficace dotato di dispositivo di arresto e riavvio automatico per una massima flessibilità.



- **Semplicità di diagnosi**

Indicazione visiva dello stato di esercizio, allarme e contatore. per un funzionamento semplice con ridotti tempi di fermomacchina.



- **Trasmissione a cinghia Poly-V**

Sistema di trasmissione brevettato, di qualità superiore, che garantisce un tensionamento costante eliminando così le deformazioni delle cinghie ed aumentando la produzione d'aria.



- **Avanzato sistema di raffreddamento**

Unità prefiltro e refrigerante accessibile su entrambi i lati per semplificare le operazioni di pulizia.



- **Semplicità di manutenzione**

Tutti i componenti principali da manutenzione sono stati raggruppati al fine di agevolare le operazioni.



trattam

Unità filtrante ad elevate prestazioni

Aria pulita per una maggiore produttività

- Sistema di trattamento con grado di filtrazione ad alta efficienza per consentire le migliori prestazioni, ridurre le perdite di pressione ed estendere la durata di funzionamento.
- Rimozione particellare ai massimi livelli di settore (1 micron).
- Maggiore durata degli elementi, minori cadute di pressione.
- L'aria prodotta, della migliore qualità, garantisce una maggiore durata degli utensili e delle attrezzature con cui viene a contatto. Può anche essere impiegata per ulteriori trattamenti che necessitano di specifici requisiti.

Essiccatore frigorifero a risparmio energetico

Aria secca per una maggiore produttività

- Essiccatore frigorifero ad espansione diretta dalle elevate prestazioni – si avvia automaticamente con il compressore e funziona in modo continuo. Questo ciclo operativo assicura un'essiccazione immediata in base ai carichi del compressore. L'essiccatore rimane in funzione finché non viene spento il compressore.
- Lo scambiatore di calore è dimensionato in modo da garantire le migliori performance del gruppo: basse perdite, elevata efficienza termica e lunga durata di funzionamento.
- Separatore di umidità centrifugo ad alto rendimento dotato di elettrovalvola di scarico temporizzata per uno scarico costante della condensa.
- Previene la corrosione dei tubi, una delle cause di usura precoce di strumenti e guarnizioni.



amento dell'aria integrale

Integrazione intelligente per 11-22 kW

Package all'avanguardia per una maggiore affidabilità e tempo di utilizzo

- Il package compatto montato sul serbatoio dell'aria "secca" riduce i costi di installazione (come optional è disponibile anche il montaggio a terra).
- Raffreddamento aria integrale con condutture separate per garantire che la refrigerazione venga effettuata durante tutto il periodo di funzionamento del compressore.
- Semplice accesso a tutti i componenti del compressore e del sistema di trattamento dell'aria per agevolare gli interventi di assistenza e manutenzione.
- Unità pre-filtro per una maggiore durata dei componenti e ridotti costi di manutenzione.
- Rete di tubazioni semplificata per eliminare possibili perdite.
- Sistema di scarico condensa in un solo punto anziché in punti separati per ridurre i costi di installazione.
- Il vano di raffreddamento separato consente un'ottimale gestione del flusso di refrigerazione e riduce il livello di rumorosità.



Opzioni pratiche e kit

Personalizza il tuo sistema

- Montato su basamento
- Package compressore senza essiccatore
- Cappottatura resistente alle condizioni atmosferiche
- PORO per riavviare la macchina a seguito di interruzioni di energia elettrica
- Protezione anti-gelo (non disponibile per i gruppi con essiccatore a ciclo frigorifero)
- Modulazione
- Dispositivo di controllo sequenza
- Regolatore di pressione PacE

Scegliere

la soluzione che fa per te
non è mai stato così
semplice...

Scambiatore di calore modulare a flusso incrociato

Tecnologia leader per migliori prestazioni

All'interno dell'essiccatore è montato uno speciale modulo scambiatore di calore a flusso incrociato che integra in un unico apparecchio gli scambiatori di calore aria-aria e aria-refrigerante e un separatore di condensa in acciaio inossidabile ad elevate prestazioni in versione compatta.

Il pre-raffreddamento riduce il carico di refrigerazione addirittura del 60%. L'aria viene ulteriormente raffreddata grazie allo scambiatore di calore. L'umidità viene eliminata dal deumidificatore abbinato all'evaporatore.

Lo scambiatore di calore a flusso incrociato consente di ridurre le perdite di pressione e garantisce un'efficace rimozione dell'acqua, di condensa.

Essiccatore frigorifero a risparmio energetico

Aria secca per una maggiore produttività

- L'essiccatore frigorifero ad espansione diretta essicca l'aria compressa in maniera semplice e affidabile ogni volta che la macchina è a carico.
- Scambiatore di calore in alluminio saldato per garantire meno perdite, più efficienza termica e maggiore durata di funzionamento.
- Elettrovalvola di scarico e separatore di umidità ad alte prestazioni per uno scarico costante della condensa.
- Previene la corrosione delle tubazioni, una delle cause di usura precoce di strumenti e guarnizioni.

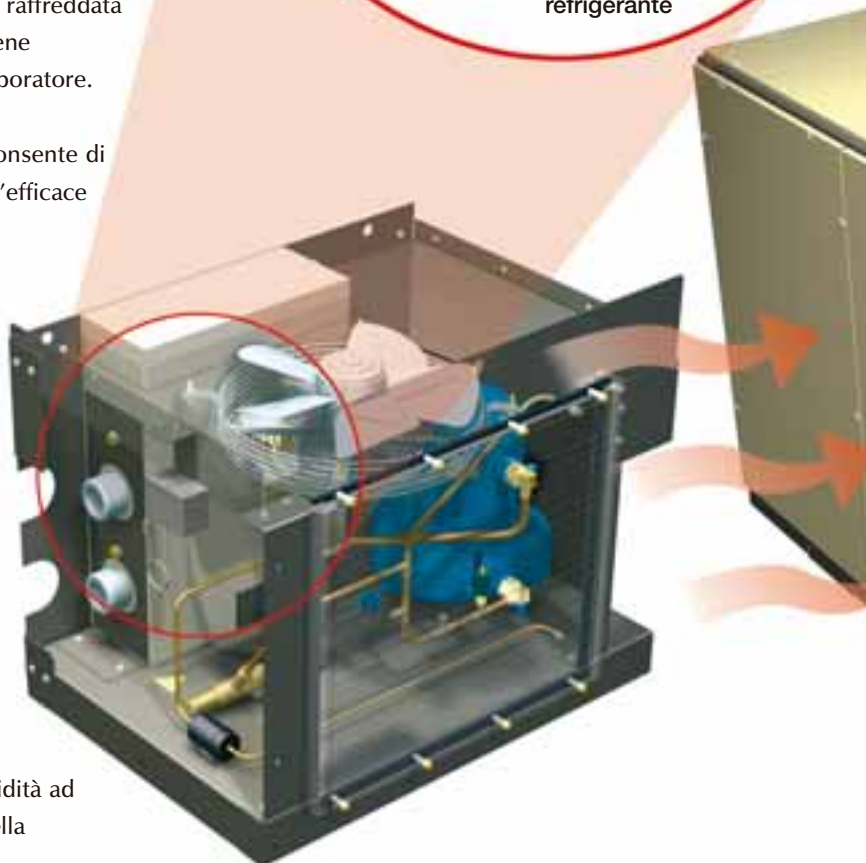
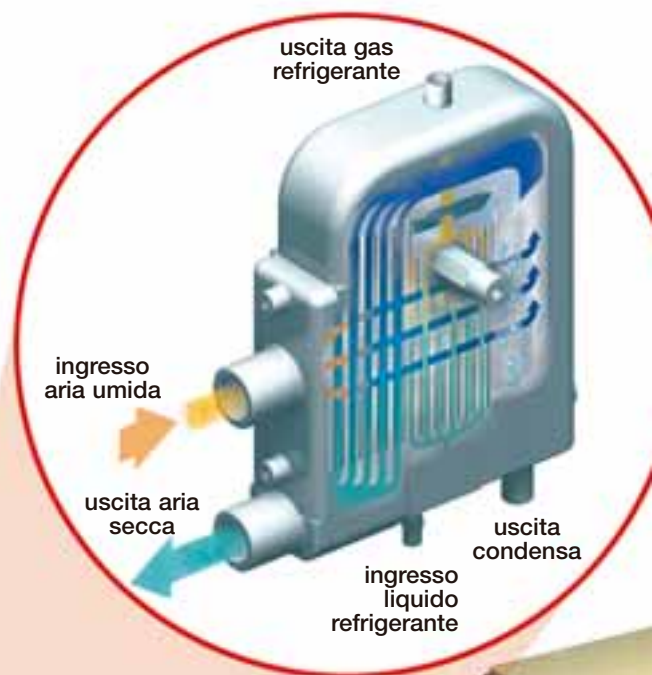

amento dell'aria integrale

Integrazione intelligente per 22, 30 E 37 kW

Package all'avanguardia per aumentare l'affidabilità e la durata

- Solo per unità senza serbatoio (è disponibile come optional un'ampia gamma di serbatoi separati).
- Modulo essiccatore integralmente refrigerato con condutture separate per ottenere una maggiore efficienza e garantire che il raffreddamento venga effettuato durante tutto il periodo di funzionamento del compressore.
- Struttura progettata per consentire un accesso più agevole ai componenti. Questo significa operazioni di manutenzione semplificate.
- Unità pre-filtro per una maggiore durata del refrigeratore e minori costi di manutenzione.
- Rete di tubazioni semplificata - eliminazione di possibili perdite.
- Sistema di scarico condensa in un solo punto.
- Versione senza essiccatore disponibile come optional.

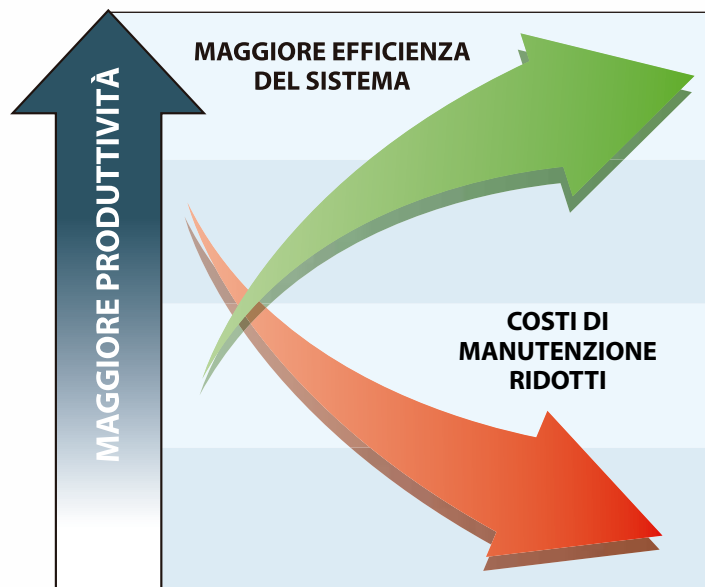
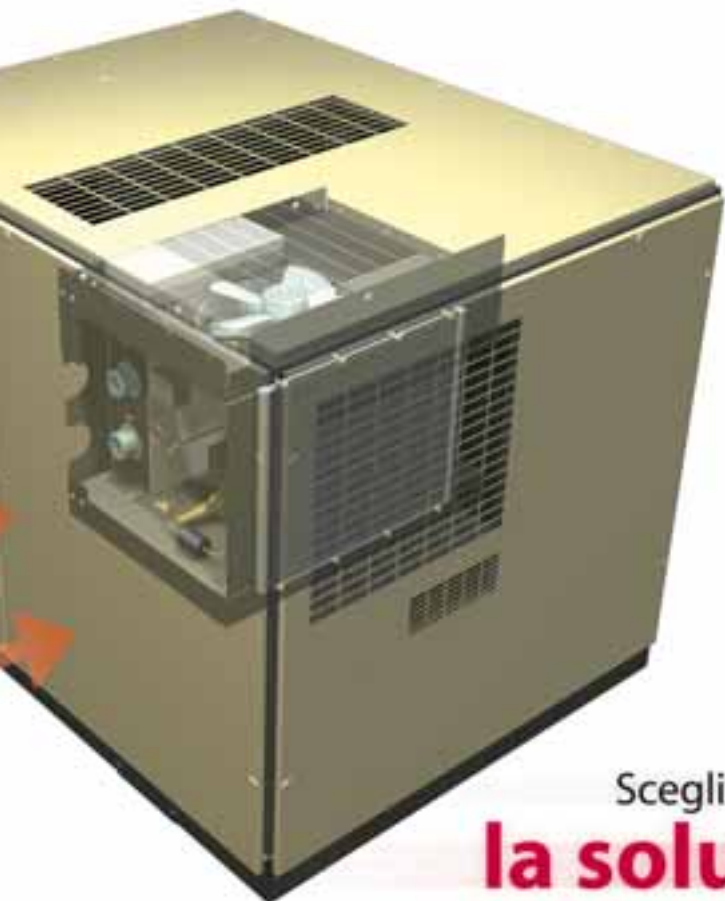

Scegliere

la soluzione che fa per te
non è mai stato così
semplice...

diamo valore ai tuoi investimenti

Garanzia pluriennale standard

- **5 anni di garanzia**

Tutti i compressori Ingersoll-Rand della Serie UP godono di una garanzia di 1 anno sul gruppo completo, estendibile a 5 anni per i principali componenti.



- **Copertura AirCare**

Assicura i più elevati livelli di soddisfazione grazie all'apprezzato programma di assistenza prolungata. Chiedi ulteriori dettagli al concessionario autorizzato Ingersoll-Rand per la tua zona.

Ultra-Plus Coolant

Tutti i gruppi vengono forniti completi dell'avanzato refrigerante sintetico Ultra-Plus di Ingersoll-Rand:



- 9.000 ore di durata del refrigerante
- semplice separazione della condensa
- alto livello di biodegradabilità

Semplicità di utilizzo

Ingersoll-Rand ha progettato la Serie UP puntando alla massima semplicità di utilizzo. Il filtro dell'olio e l'elemento separatore ad aggancio rapido rendono molto più semplice il lavoro dell'operatore, senza contare gli intervalli di manutenzione di 3.000/6.000/9.000 ore. Il tuo rivenditore di soluzioni pneumatiche IR ti consiglierà il programma di manutenzione più conveniente e adatto alle tue esigenze per aiutarti a preservare il tuo investimento da qualsiasi problema di funzionamento per anni e anni.



Controllo optional Intellisys

Probabilmente il nome più conosciuto fra i sistemi di gestione per compressori. Il pannello di controllo Intellisys (optional) assicura un preciso controllo della pressione garantendo un esercizio sempre efficiente, a tutela del tuo investimento.

Tutto più semplice con i kit ricambi

I kit ricambi, assolutamente semplici da ordinare, ti garantiscono di avere sempre a portata di mano i ricambi che ti occorrono. La fama di Ingersoll-Rand in fatto di disponibilità e di affidabilità per i ricambi, non ha eguali.

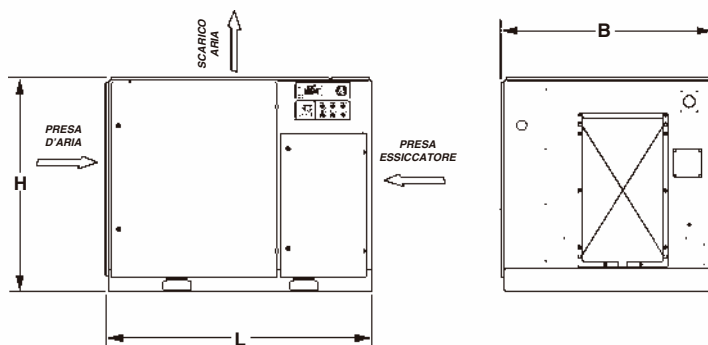
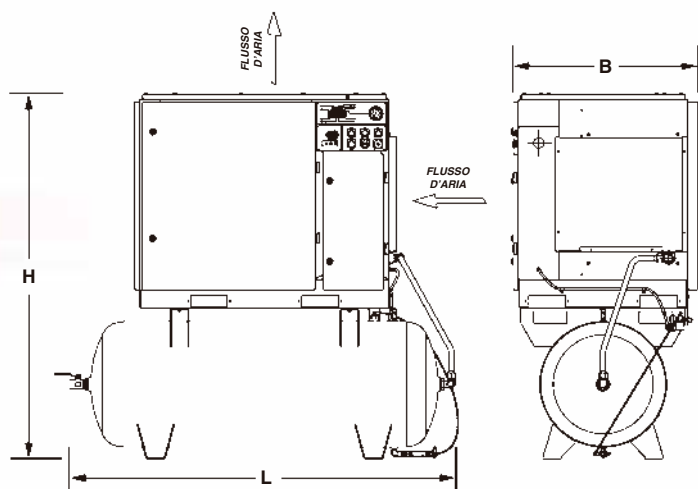

Prestazioni ineguagliate

Specifiche								
Modello N°	kW	HP	CAPACITÀ		bar allo scarico		dB(A) [†]	
			m³/min ^{††}	(cfm)	senza essiccatore	con essiccatore		
			Flusso d'aria libera					
UP5 11 7	11	15	1.84	65	7.5	7.15*	68+3	
UP5 11 8	11	15	1.70	60	8.5	8.15*	68+3	
UP5 11 10	11	15	1.54	54	10	9.65*	68+3	
UP5 15 7	15	20	2.41	85	7.5	7.15*	68+3	
UP5 15 8	15	20	2.36	83	8.5	8.15*	68+3	
UP5 15 10	15	20	2.07	73	10	9.65*	68+3	
UP5 15 14	15	20	1.61	57	14	13.65*	68+3	
UP5 18 7	18.5	25	3.00	106	7.5	7.15*	68+3	
UP5 18 8	18.5	25	2.87	101	8.5	8.15*	68+3	
UP5 18 10	18.5	25	2.61	92	10	9.65*	68+3	
UP5 18 14	18.5	25	2.01	71	14	13.65*	68+3	
UP5 22 7	22	30	3.54	125	7.5	7.15*	69+3	
UP5 22 8	22	30	3.34	118	8.5	8.15*	69+3	
UP5 22 10	22	30	3.11	110	10	9.65*	69+3	
UP5 22 14	22	30	2.32	82	14	13.65*	69+3	
UP5 22E 7	22	30	3.95	140	7.5	7.3 [‡]	69+3	
UP5 22E 8	22	30	3.70	131	8.5	8.3 [‡]	69+3	
UP5 22E 10	22	30	3.35	118	10	9.8 [‡]	69+3	
UP5 22E 14	22	30	2.75	97	14	N/D	69+3	
UP5 30 7	30	40	5.40	191	7.5	7.3 [‡]	69+3	
UP5 30 8	30	40	5.10	180	8.5	8.3 [‡]	69+3	
UP5 30 10	30	40	4.80	169	10	9.8 [‡]	69+3	
UP5 30 14	30	40	3.90	138	14	N/D	69+3	
UP5 37PE 7	37	50	6.02	212	7.5	7.2 [‡]	69+3	
UP5 37PE 8	37	50	5.89	208	8.5	8.2 [‡]	69+3	
UP5 37PE 10	37	50	5.70	201	10	9.8 [‡]	69+3	
UP5 37PE 14	37	50	4.73	167	14	N/D	69+3	

* Massima pressione di scarico del gruppo che include separatore di condensa, essiccatore frigorifero e installazione con filtro particellare universale. Capacità di filtrazione di 1 micron per liquidi con particelle solide 0,5 mg/m³ W a 21°C scarico condensa

‡ Massima pressione di scarico del gruppo che include separatore di condensa, essiccatore frigorifero, installazione e scarico condensa.

Dimensioni e pesi							
Montaggio	kW	L	W (mm)	H	Peso gruppo (kg)		
					senza essic.	con essic.	
Gruppo su base standard	11	1285	920	1050	509	—	
	15	1285	920	1050	509	—	
	18	1285	920	1050	532	—	
	22	1285	920	1050	540	—	
	22E	1712	1379	1344	992	—	
	30	1712	1379	1344	1028	—	
	37	1712	1379	1344	1064	—	
Gruppo su base con essiccatore	11	1702	920	1050	—	611	
	15	1702	920	1050	—	611	
	18	1702	920	1050	—	643	
	22	1702	920	1050	—	651	
	22E	1712	1379	1344	—	1106	
	30	1712	1379	1344	—	1142	
	37	1712	1379	1344	—	1178	
Montato su serbatoio da 500 litri**	11	2019	920	1757	730	832	
	15	2019	920	1757	730	832	
	18	2019	920	1757	753	864	
	22	2019	920	1757	761	872	
Montato su serbatoio da 750 litri**	11	2132	920	1887	801	903	
	15	2132	920	1887	801	903	
	18	2132	920	1887	824	935	
	22	2132	920	1887	832	943	

†† Capacità testata in base a ISO 1217 allegato C 1996 (CAGI-pneurop PN2CPT2).

** Stesse dimensioni per il pacchetto montato sul serbatoio con o senza essiccatore.

† Livelli acustici conformi a ISO 2151; 2004 allegato C
N/D indica non disponibile



www.air.irco.com



I compressori Ingersoll-Rand non sono concepiti, destinati o approvati per l'uso su applicazioni con aria respirabile. Ingersoll-Rand non acconsente all'utilizzo di speciali versioni delle attrezzature per applicazioni con aria respirabile e non si assume alcuna responsabilità di tale uso improprio dei compressori.

Niente di quanto contenuto in queste pagine può essere considerato un'estensione di qualsiasi garanzia o dichiarazione esplicita o implicita riguardante il prodotto descritto nel presente documento. Qualsiasi garanzia o altri termini e condizioni di vendita dei prodotti dovranno essere conformi ai termini e condizioni di vendita standard dei prodotti Ingersoll-Rand che sono disponibili su richiesta.

In ragione della sua politica, Ingersoll-Rand tende a un continuo miglioramento dei suoi prodotti. Disegni e specifiche sono pertanto soggetti a modifiche senza alcun obbligo o preavviso



**Ingersoll-Rand
Industrial Air Solutions**
P.O. Box 1840
800-D Beaty Street
Davidson, NC 28036

**Ingersoll-Rand
Industrial Air Solutions**
Swan Lane
Hindley Green
Wigan, WN6 4EZ, UK

**Ingersoll-Rand
Asia Pacific**
c/o Ingersoll-Rand South East Asia (Pte) Ltd
42, Benoi Road
Singapore 629903